



## Guide d'installation Explore Overlander Light C100

### Matériaux nécessaires:

- Règle
- Tournevis
- Jeu de clés Allen
- Marteau
- Perceuse sans fil
- Ruban adhésif de masquage
- Ciseaux / Crayon
- Chiffon et alcool

Nous recommandons de lire attentivement le manuel à l'avance et de regarder la vidéo d'instruction sur la chaîne YouTube de Explore Glazing: <https://youtu.be/IEDmnJvOXvU>

Notez que la vidéo sur notre chaîne YouTube concerne la première version de l'Explore Overlander Light. Certaines pièces peuvent avoir changé. Suivez toujours ce manuel !

**Il est important que les produits Explore Glazing soient montés correctement et en toute sécurité. Un assemblage négligent peut entraîner des accidents et des dommages graves et/ou des blessures pour vous ou d'autres personnes. Si vous n'avez pas d'expérience technique ou si vous n'êtes pas familier avec les instructions d'assemblage générales, nous vous recommandons de faire assembler nos produits par une entreprise compétente.**

1. Pour la position des supports de fermeture, marquez deux points à 85 mm et 99,5 mm mesurés à partir du haut de la fenêtre Explore Glazing. Percez ces points avec un foret de 4,2 mm dans le canal de perçage désigné et taraudez ces trous avec un taraud M5. Lubrifiez régulièrement le taraud avec de l'huile.

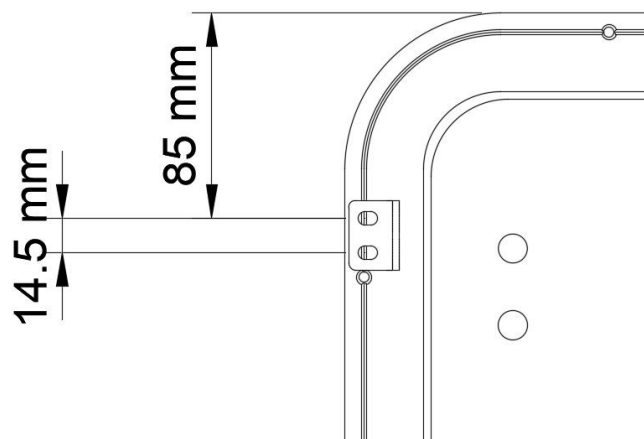

2. Placez les supports de fermeture avec les vis correspondantes sur le cadre de la fenêtre.
3. Taraudez tous les trous nécessaires de l'intérieur de l'Overlander avec un taraud M5. Lubrifiez régulièrement le taraud avec de l'huile.

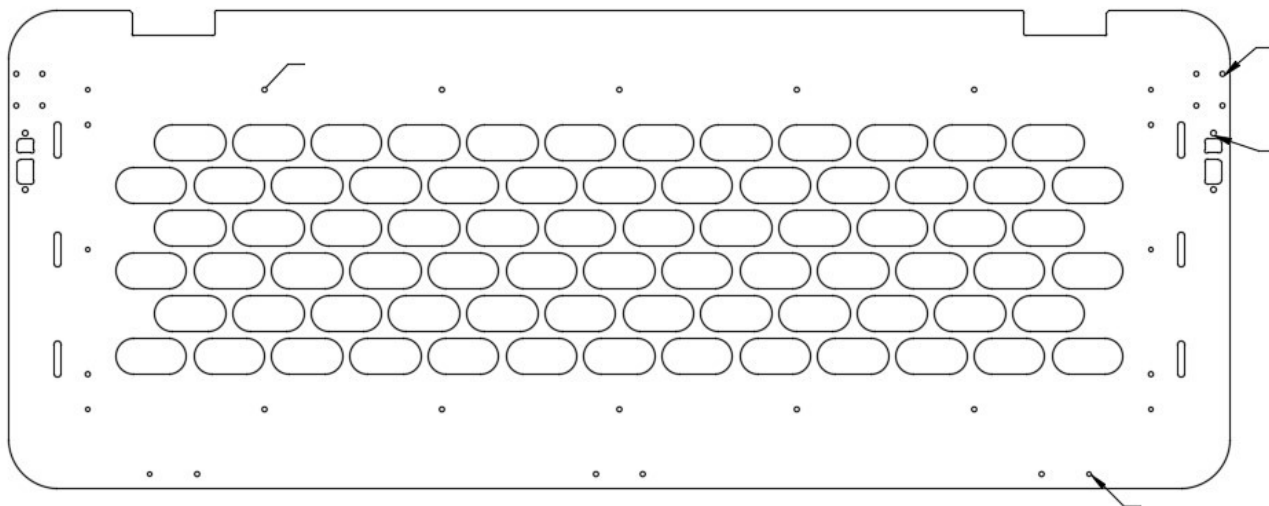

4. Nettoyez doucement l'Overlander pour éviter d'endommager le revêtement en poudre et retournez l'Overlander.
5. Installez la rondelle d'épaulement en plastique (4) dans la lame de charnière (3).

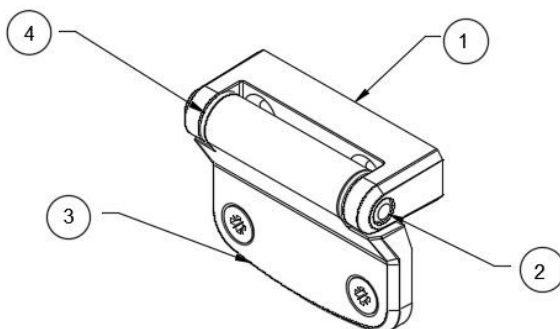

6. Montez les lames de charnière (3x), les loquets à ressort (2x) et les plaques de protection (2x) avec les vis fournies sur l'Overlander.

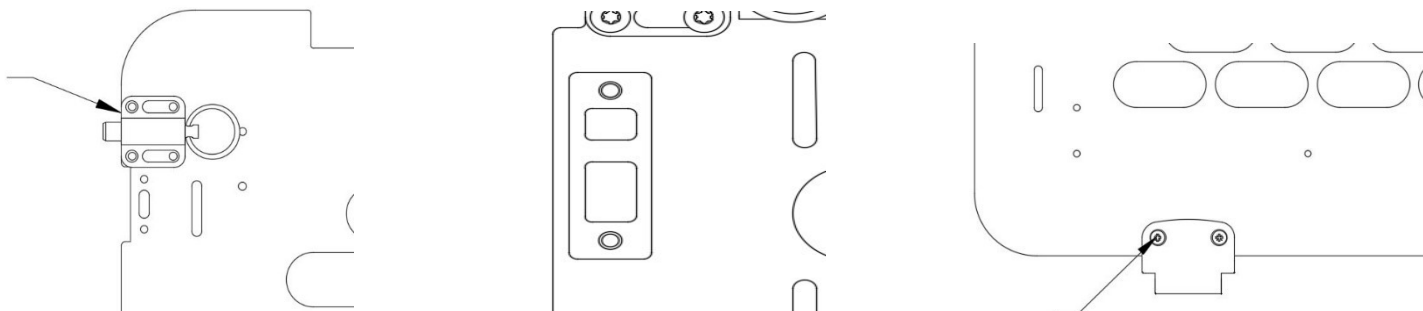

7. Fixez la plaque de base (1) à la lame de charnière (3) à l'aide de la goupille en acier inoxydable (2).

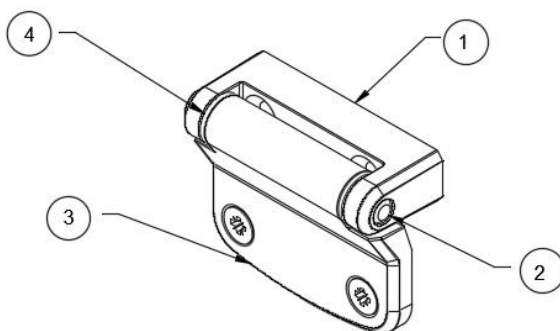

8. L'Overlander peut maintenant être placé sur la fenêtre Explore Glazing. Les loquets à ressort reposent dans les supports de fermeture. L'Overlander dépend librement et doit maintenant être centré de chaque côté de la fenêtre Explore Glazing.
9. Fixez la position de l'Overlander avec du ruban adhésif de masquage et marquez la position de la plaque de base (1) de la charnière sur la fenêtre Explore Glazing.
10. Vérifiez à nouveau la position de l'Overlander sur la fenêtre Explore Glazing.
11. Retirez maintenant l'Overlander et détachez la plaque de base (1) de la lame de charnière (3) en retirant la goupille en acier inoxydable (2).

12. Placez la plaque de base (1) de la charnière entre les lignes marquées. Utilisez la plaque de base comme gabarit et percez légèrement les trous avec un foret de 5,0 mm dans le canal de perçage approprié.

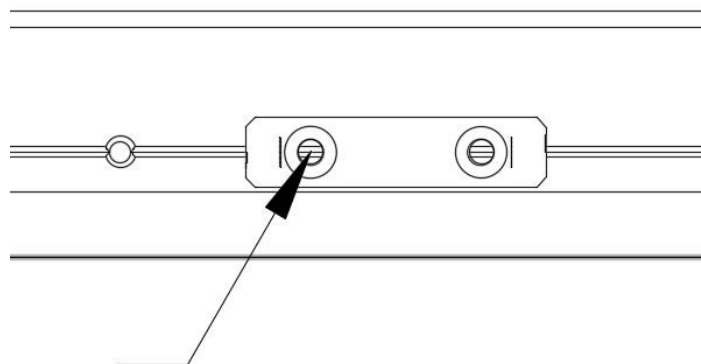

13. Percez ces points avec un foret de 4,2 mm dans le canal de perçage désigné et taraudez ces trous avec un taraud M5. Lubrifiez régulièrement la mèche et le taraud avec de l'huile.
14. Nettoyez le cadre pour éviter d'endommager le cadre et la carrosserie.
15. Placez les plaques de base (1) des charnières sur le cadre de la fenêtre Explore Glazing avec les vis correspondantes.
16. Les vis de la lame de charnière (3) doivent maintenant être légèrement desserrées.
17. Remplacez l'Overlander entre les supports de fermeture et fixez les lames de charnière (3) entre les plaques de base (1) des charnières.
18. Fixez soigneusement la goupille en acier inoxydable (2) dans les charnières.
19. Serrez les vis des lames de charnière (3).
20. Ouvrez maintenant complètement l'Overlander afin que l'intérieur de la charnière soit bien visible. Placez les clips en plastique dans la lame de charnière pour sécuriser la goupille en acier inoxydable.
21. Montez les écrous et rondelles M5 fournis à l'intérieur de la voiture sur les vis des charnières et des supports de fermeture.

Pour éviter les vibrations de l'Explore Overlander sur la fenêtre :

22. Lors de l'installation d'un Explore Overlander sur une fenêtre gullwing, remplacez les vis intérieures de la charnière sur le haut de la fenêtre par la vis à tête cylindrique M5 x 16 fournie (1). Cette vis peut être recouverte avec le capuchon en plastique fourni.

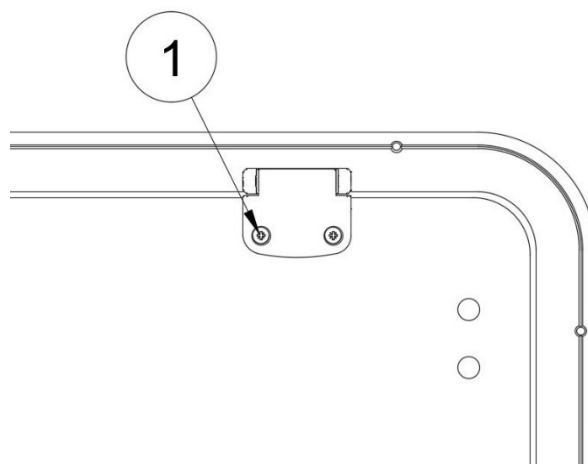

Lors de l'installation d'un Explore Overlander sur une fenêtre coulissante, remplacez la vis supérieure des loquets à ressort par la vis à tête cylindrique M5 x 20 fournie (1). Cette vis est recouverte d'une rondelle (2) et d'un écrou borgne M5 (3).

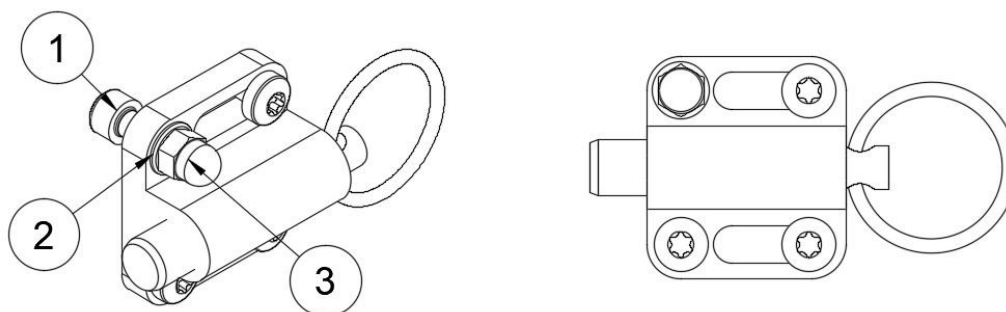

Si vous le souhaitez, vous pouvez coller le capuchon en plastique pour éviter qu'il ne se perde.